

Illumipod Inground

Tri-3 IP Optic 25 WW

Quick Reference Guide

English	EN
Español	ES
Français	FR

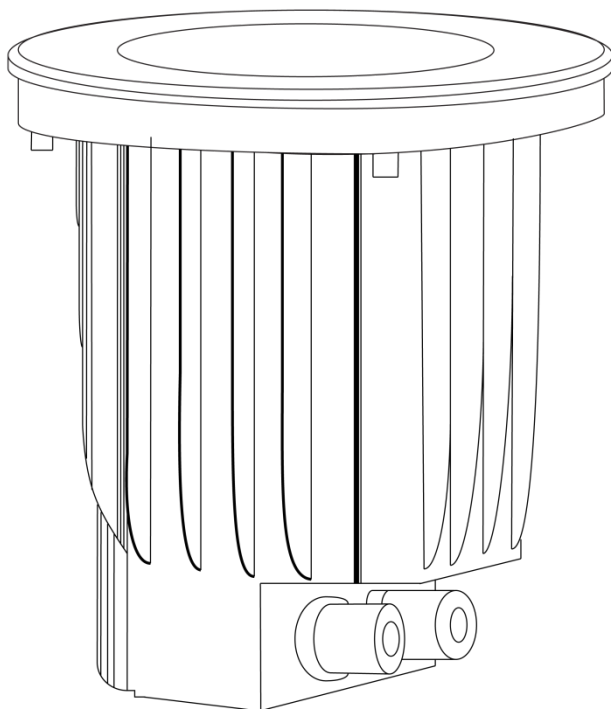

ILUMINARC®

About this Guide

The Ilumipod Inground Tri-3 IP Optic 25 WW Quick Reference Guide (QRG) has basic product information such as connection, mounting, menu options, and DMX values. Download the User Manual from www.iluminarc.com for more details.

Disclaimer

The information and specifications contained in this QRG are subject to change without notice.

Safety Notes

- DO NOT open this product. It contains no user-serviceable parts.
- DO NOT look at the light source when the product is on.
- CAUTION: This product's housing is hot when lights are operating.
- Mount this product in a location with adequate ventilation, at least 50 cm (20 in) from adjacent surfaces.
- DO NOT leave any flammable material within 50 cm of this product while operating or connected to power.
- DO NOT submerge the product below 1 m (IP67) for more than 30 minutes. Regular outdoor operation is fine.
- USE a safety cable when mounting this product overhead.
- DO NOT operate this product if the housing, lenses, or cables appear damaged.
- DO NOT connect this product to a dimmer or rheostat.
- ONLY connect this product to a grounded and protected circuit.
- In the event of a serious operating problem, stop using immediately.
- The maximum ambient temperature is 113° F (45° C). Do not operate this product at higher temperatures.

Contact

Outside the U.S., United Kingdom, or Ireland, contact your distributor to request support or return a product. Visit www.iluminarc.com for contact information.

What Is Included

- Ilumipod Inground Tri-3 IP Optic 25 WW
- Pour Kit
- Warranty Card
- Quick Reference Guide



- **The RDM2go, which includes a built in ilumicode addresser along with many other useful features is now available.**
- **The Ilumicode addresser is required for product configuration (sold separately).**

AC Power

This product has an auto-ranging power supply that can work with an input voltage range of 100~240 VAC, 50/60 Hz.

Power Wiring

To provide power, you have two options:

- Connect the bare-ended IP67-rated power cable from the product to an IP67-rated power connector.
- Use an IP67-rated junction box. If so, make sure to use IP67-rated conduit.

AC Plug

Connection	Wire (U.S.)	Wire (Europe)	Screw Color
AC Live	Black	Brown	Yellow/Brass
AC Neutral	White	Blue	Silver
AC Ground	Green/Yellow	Green/Yellow	Green

AC Power Junction Box Wiring

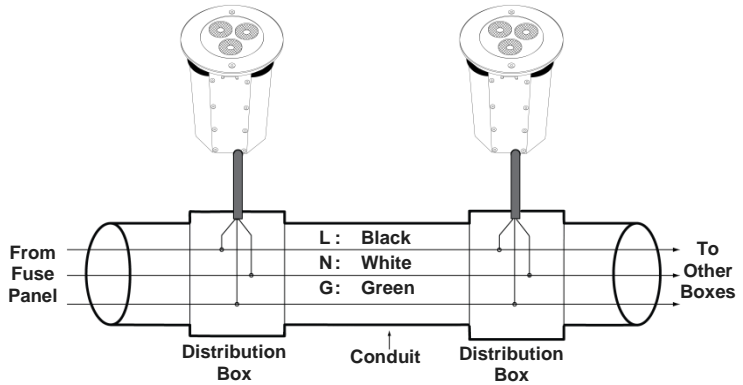

DMX Linking

The Illumipod Inground Tri-3 IP Optic 25 WW will work with a DMX controller using a regular DMX serial connection. A DMX Primer is available from www.iluminarc.com.

DMX Connection

This product provides a DMX 512 connection by using bare-ended IP67-rated signal cable. This cable comes connected to the product. See the User Manual to connect and configure for DMX operation.

Signal Wiring

To provide the signal, you have two options:

- Connect the bare-ended IP67-rated signal cable from the product to two IP67-rated signal connectors (DMX In and DMX Out).
- Use an IP67-rated junction box. If so, make sure to use IP67-rated conduit.



The signal cable must match or exceed the electrical characteristics of the Belden® 9841 cable for EIA RS-485 applications. You can also use CAT 5, CAT 5e, or CAT 6.

DMX Junction Box Wiring

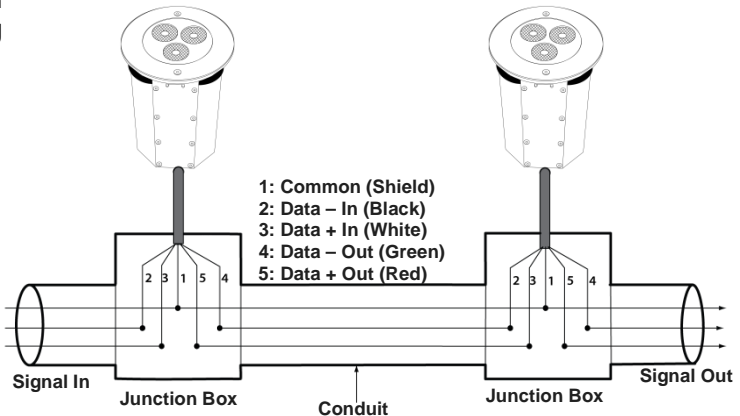

Illumicode and DMX Controllers

To control/operate the Illumipod Inground Tri-3 IP Optic 25 WW, use either an Illumicode or a DMX controller. Use the standard DMX connection as shown in the DMX Junction Box Wiring section to connect this product to any standard DMX controller.

Illumicode Control Panel Description

Button	Function
<MENU>	Exits from the current menu or function
<ENTER>	Enables the currently displayed menu or sets the currently selected value into the selected function
<UP>	Navigates upwards through the menu list and increases the numeric value when in a function
<DOWN>	Navigates downwards through the menu list and decreases the numeric value when in a function

Illumicode Connections

This diagram shows how to control multiple products at the same time. All connected products will be assigned to the same DMX address. To assign individual DMX addresses to each product, connect the Illumicode to each product individually. Be sure to disconnect the DMX output of the product being configured if other products are connected to it.

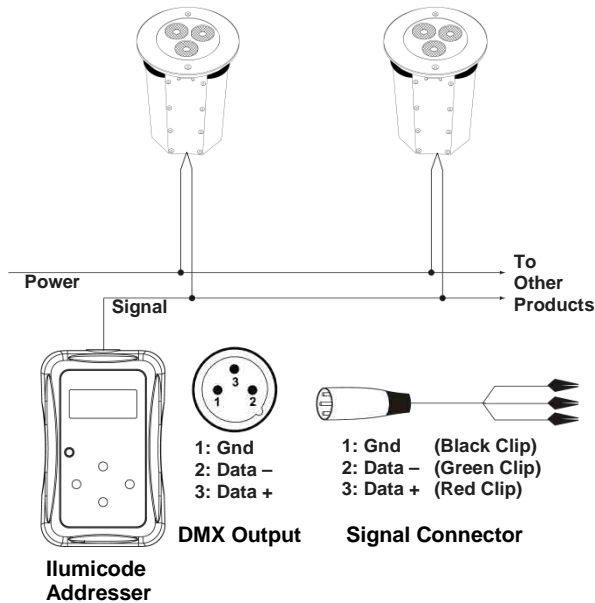

Illumicode Connection Diagram

ILUMINARC® suggests connecting no more than 20 products in this mode, keeping the total distance to less than 60 m (197 ft). If not, you may need to use an optically isolated signal amplifier.

Installation Notes

The Ilumipod Inground Tri-3 IP Optic 25 WW consists of two parts, the fixture housing and the concrete installation sleeve. The fixture housing is IP67 rated, but the sleeve is intended to allow drainage. Read the installation instructions carefully for the concrete installation sleeve regarding leveling and drainage.

Run the AC power and signal cables into the concrete installation sleeve and the fixture's housing. Do not use the fixture's junction box to extend the power or signal cables to other units because this may compromise the IP rating of the junction box. Instead, use individual cables from the fixture to the corresponding distribution boxes.

Always keep the power cables away from the signal cables by running them in different conduits and using separated distribution boxes.

Installation Sleeve Orientation

Orient the installation sleeve to allow the signal cable to enter the sleeve using one of the four cable inlets and the power cable to use the opposite inlet, as seen in the figure. This will reduce the stress to the signal and power cables when installing the fixture, while keeping them separated.

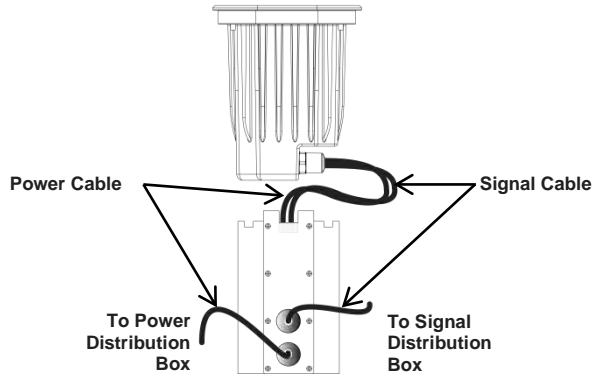

Installation Sleeve Setup

When setting up the installation sleeve, make sure that any water that may have entered it can drain out of the sleeve on its own. Locate the installation sleeve above the normal drainage level so the fixture does not become submerged in more than 1 m of water during heavy rain.

In addition, make sure that the installation sleeve allows the stainless steel collar to be level and flush with the ground surface to distribute the load uniformly over the fixture's surface.

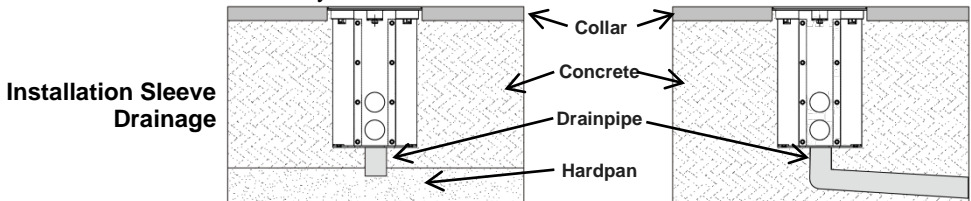

The Ilumipod Inground Tri-3 IP Optic 25 WW can support a distributed load of up to 3,000 kg (6,614 lbs) when properly installed.

Menu Options

Main Level	Programming Levels		Description
DMX	001-512		Sets the DMX starting address
PERSON	SOLID		1-channel: dimmer
DIMMER	OFF		Dimmer works in linear mode
	DIM 1		
	DIM 2		
	DIM 3		
	DIM 4		
STATIC	COOL	000-255	Configures the static color
SETTINGS	RESET	NO/YES	Restores factory defaults

DMX Values

SOLID	Channel	Function	Value	Percent/Setting
	1	Dimmer	000 ó 255	0-100%

Acerca de Esta Guía La Guía de Referencia Rápida (GRR) del Ilumipod Inground Tri-3 IP Optic 25 WW contiene información básica sobre el producto, como montaje, opciones de menú y valores DMX. Descargue el manual de usuario de www.iluminarc.com para una información más detallada.

Exención de Responsabilidad La información y especificaciones contenidas en esta GRR están sujetas a cambio sin previo aviso.

Notas de Seguridad

- NO abra este producto. No contiene piezas reparables por el usuario.
- NO mire a la fuente de luz cuando el producto esté encendido.
- CUIDADO: La carcasa de este producto está caliente cuando las luces están en funcionamiento.
- Monte este producto en una ubicación con ventilación adecuada, al menos a 50 cm (20") de superficies adyacentes.
- NO deje ningún material inflamable a menos de 50 cm de este producto mientras esté funcionando o conectado a la alimentación.
- NO sumerja el producto más de 1 m (IP67) durante más de 30 minutos. La operación normal en exteriores es correcta.
- USE un cable de seguridad cuando monte este producto en lo alto.
- NO ponga en funcionamiento este producto si sospecha que la carcasa, lentes o cables están dañados.
- NO conecte este producto a un atenuador o reostato.
- Conecte este producto SOLO a un circuito con toma de tierra y protegido.
- En caso de un problema grave de funcionamiento, deje de usarlo inmediatamente.
- La máxima temperatura ambiente es de 113° F (45° C). No haga funcionar este producto a temperaturas más altas.

Contacto Fuera de EE.UU, Reino Unido o Irlanda, póngase en contacto con su distribuidor para solicitar asistencia o devolver el producto. Visite www.iluminarc.com para información de contacto.

Qué va Incluido

- Ilumipod Inground Tri-3 IP Optic 25 WW
- Kit de lluvia
- Tarjeta de garantía
- Guía de Referencia Rápida



- **El RDM2go, que incluye construido en un emisor ilumicode junto con muchas otras características útiles ya está disponible.**
- **El direccionador Ilumicode es necesario para configurar el producto(se vende aparte).**

Corriente Alterna Este producto tiene una fuente de alimentación con detección automática que puede funcionar con un rango de tensión de entrada de 100~240 VCA, 50/60 Hz.

Cableado de Alimentación Para la alimentación, tiene dos opciones:

- Conectar el cable de alimentación sin terminación con certificación IP67 del producto a un conector de alimentación con certificación IP67.
- Utilizar una caja de conexión con certificación IP67. En tal caso, asegúrese de utilizar tubo con certificación IP67.

Enchufe CA

Conexión	Cable (EE.UU.)	Cable (Europa)	Color del tornillo
CA Cargado	Negro	Marrón	Amarillo/Latón
CA Neutro	Blanco	Azul	Plata
CA Tierra	Verde/Amarillo	Verde/Amarillo	Verde

Cableado Caja de Conexión de Alimentación CA

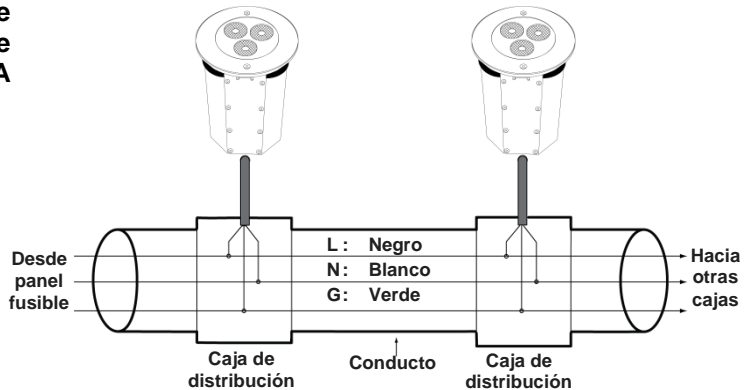

Enlace DMX El Ilumipod Inground Tri-3 IP Optic 25 WW funcionará con un controlador DMX usando una conexión serie DMX normal. Hay un Manual DMX disponible en www.Illuminarc.com.

Conexión DMX Este producto proporciona una conexión DMX 512 utilizando cable de señal sin terminación con certificación IP67. Este cable ya viene conectado al producto. Vea el Manual de usuario para conectar y configurar para funcionamiento DMX.

Cableado de Señal Para proporcionar la señal, tiene dos opciones:

- Conectar el cable de señal sin terminación con certificación IP67 del producto a dos conectores de señal (DMX In y DMX Out) con certificación IP67.
- Utilizar una caja de conexión con certificación IP67. En tal caso, asegúrese de utilizar tubo con certificación IP67.



El cable de señal debe coincidir con o superar las características eléctricas del cable Belden® 9841 para aplicaciones EIA RS-485. También puede utilizar cable CAT 5, CAT 5e o CAT 6.

Cableado de la Caja de Conexión DMX

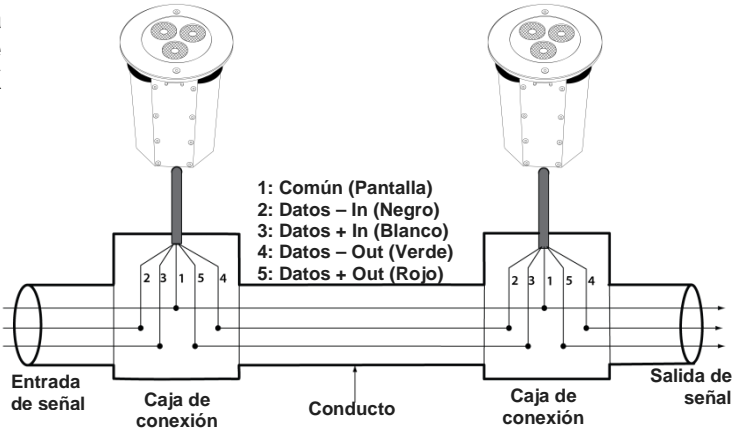

Controladores Ilumicode y DMX

Para controlar/operar el Ilumipod Inground Tri-3 IP Optic 25 WW, utilice un Ilumicode o un controlador DMX. Utilice la conexión DMX estándar, tal y como se muestra en el apartado sobre el cableado de la caja de conexión DMX, para conectar este producto a cualquier controlador DMX estándar.

Descripción del Panel de Control Ilumicode

Botón	Función
<MENU>	Salte del menú o función actual
<ENTER>	Habilita el menú actualmente en pantalla o configura el valor seleccionado actualmente dentro de la función seleccionada
<UP>	Navega hacia arriba por la lista de menú y aumenta el valor numérico cuando está en una función
<DOWN>	Navega hacia abajo por la lista de menú y disminuye el valor numérico cuando está en una función

Conexiones Ilumicode

Este diagrama indica cómo controlar múltiples productos a la vez. Todos los productos conectados se asignarán a la misma dirección DMX. Para asignar direcciones DMX individuales a cada producto, conecte el Ilumicode a cada producto individualmente. Asegúrese de desconectar la salida DMX del producto que está configurando si otros productos están conectados a él.



Diagrama de Conexión Ilumicode

ILUMINARC® recomienda conectar no más de 20 productos en este modo, manteniendo la distancia total a menos de 60 m (197 pies). En caso contrario, podría ser necesario utilizar un amplificador de señal con optoacoplador.

Notas de Instalación

El Ilumipod Inground Tri-3 IP Optic 25 WW se compone de dos partes, la carcasa del dispositivo y la manga de instalación en hormigón. La carcasa del dispositivo está clasificada como IP67, pero la manga está pensada para permitir el drenaje. Lea atentamente las instrucciones de instalación para la manga de instalación en cemento en lo que se refiere a nivelado y drenaje.

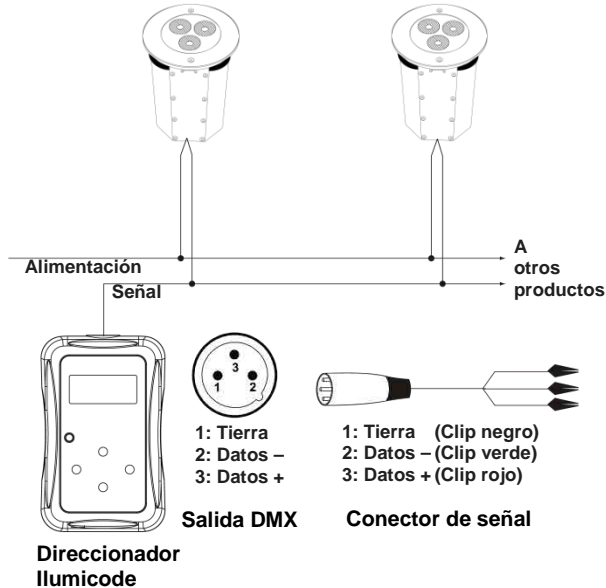
Instale los cables de alimentación CA y de señal en la manga de instalación de hormigón y en la carcasa del dispositivo. No use la caja de conexión del dispositivo para alargar los cables de alimentación o de señal a otras unidades, porque esto podría comprometer la clasificación IP de la caja de conexión. En lugar de esto, use cables individuales desde el dispositivo a las correspondientes cajas de distribución.

Mantenga siempre los cables de alimentación alejados de los cables de señal instalándolos en conductos diferentes y usando cajas de distribución independientes.

Orientación de la Manga de Instalación

Orientar la manga de instalación de forma que permita que el cable de señal entre en la manga usando una de las cuatro entradas de cable y el cable de alimentación para usar la entrada opuesta, tal y como se ve en la figura. Esto reducirá la tensión sobre los cables de señal y alimentación cuando instale el dispositivo, al mismo tiempo que los mantiene separados.

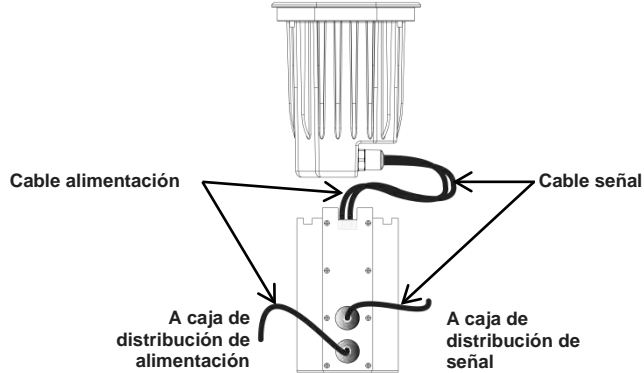

Colocación de la Manga de Instalación

Cuando coloque la manga de instalación, cerciórese de que toda el agua que haya entrado puede drenarse de la manga por sí misma. Sitúe la manga de instalación por encima del nivel de drenaje normal, de modo que el dispositivo no llegue a quedar sumergido en más de 1 m de agua durante una lluvia fuerte.

Además, asegúrese de que la manga de instalación permite que el collar de acero inoxidable esté nivelado y alineado con la superficie del suelo para distribuir la carga uniformemente sobre la superficie del dispositivo.

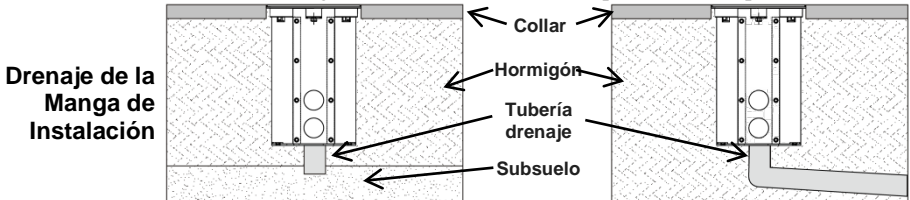

El Ilumipod Inground Tri-3 IP Optic 25 WW puede soportar una carga distribuida de hasta 3.000 kg (6.614 lb) cuando está adecuadamente instalado.

Opciones de Menú

Nivel Principal	Niveles de Programación		Descripción
DMX	001-512		Configura la dirección inicial DMX
PERSON	SOLID		1 Canal: Atenuador
DIMMER	OFF		El atenuador funciona en modo lineal
	DIM 1		El atenuador funciona en modo no lineal, de rápido a lento
	DIM 2		
	DIM 3		
	DIM 4		
STATIC	COOL	000-255	Configura el color
SETTINGS	RESET	NO/YES	Restaura los valores de fábrica por defecto

Valores DMX

SOLID	Canal	Función	Valor	Porcentaje/Configuración
	1	Dimmer	000 ó 255	0-100%

À Propos de ce Manuel Le Manuel de Référence (MdR) de l'Ilumipod Inground Tri-3 IP Optic 25 WW reprend des informations de base sur ce produit notamment en matière de connexions, montage, options de menu et valeurs DMX. Téléchargez le manuel d'utilisation sur www.iluminarc.com pour de plus amples informations.

Clause de non Responsabilité Les informations et caractéristiques contenues dans ce manuel sont sujettes à changement sans préavis.

Consignes de Sécurité

- N'ouvrez PAS cet appareil. Il ne contient aucun composant susceptible d'être réparé par l'utilisateur.
- Ne regardez PAS la source lumineuse lorsque le produit fonctionne.
- ATTENTION: le faisceau de ce produit est brûlant lors du fonctionnement.
- Montez toujours ce produit dans un endroit bien ventilé, à au moins 50 cm (20 pouces) des surfaces adjacentes.
- Ne laissez AUCUNE source inflammable dans un rayon de 50 cm du produit lorsque celui-ci fonctionne.
- Ne submergez PAS l'appareil à une profondeur de plus d'un mètre (IP67) pendant plus de 30 minutes. Un usage normal en extérieur est autorisé.
- Utilisez TOUJOURS un câble de sécurité lorsque vous montez ce produit en hauteur.
- N'utilisez PAS cet appareil si le boîtier, les lentilles ou les câbles vous semblent endommagés.
- Ne connectez ce produit NI à un gradateur NI à un rhéostat.
- Connectez UNIQUEMENT cet appareil à un circuit protégé et relié à la terre.
- En cas de sérieux problèmes de fonctionnement, arrêtez le système immédiatement.
- La température ambiante maximale supportée par cet appareil est de 113° F (45° C). Ne le faites pas fonctionner à des températures plus élevées.

Contact En dehors des États-Unis, du Royaume-Uni et de l'Irlande, contactez votre distributeur si vous avez besoin d'assistance ou de retourner votre produit. Pour trouver nos coordonnées, consultez www.iluminarc.com.

Ce qui est Inclus

- Un Ilumipod Inground Tri-3 IP Optic 25 WW
- Un kit de transvasement
- Une fiche de garantie
- Un manuel de référence
- **Le RDM2go, qui intègre un ilumicode destinateur avec beaucoup d'autres fonctionnalités utiles est maintenant disponible.**
- **Pour configurer l'unité, il vous faudra faire l'acquisition du dispositif d'adressage Ilumicode (vendu séparément).**



Alimentation CA

Cet appareil est doté d'une alimentation universelle prenant en charge toute tension d'entrée comprise entre 100 et 240 VCA, 50/60 Hz.

Câblage

Pour l'alimentation, deux possibilités s'offrent à vous:

Electrique

- Raccordez l'extrémité mise à nu du câble électrique de l'appareil répondant à la norme IP67 à un connecteur répondant lui aussi à la norme IP67.
- Utilisez une boîte de raccordement répondant à la norme IP67. Si vous choisissez cette option, assurez-vous d'utiliser une protection répondant à la norme IP67.

Prise CA

Connexion	Câble (États-Unis)	Câble (Europe)	Couleur de la Vis
Conducteur CA	Noir	Marron	Jaune/Cuivré
Neutre CA	Blanc	Bleu	Argenté
Terre CA	Vert/Jaune	Vert/Jaune	Vert

Câblage de la Boîte de Raccordement Electrique CA

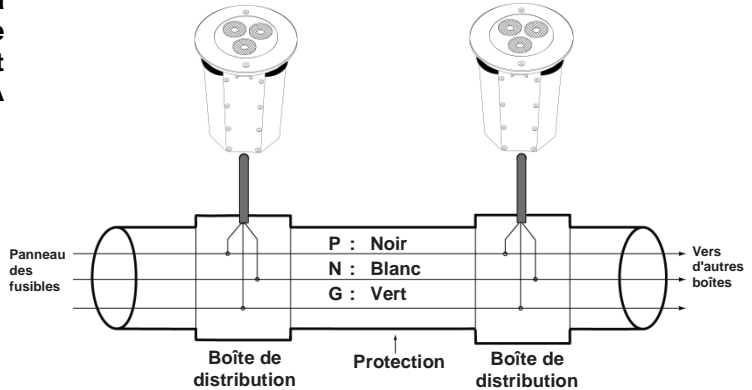

Raccordement DMX L'Ilumipod Inground Tri-3 IP Optic 25 WW fonctionnera avec un jeu d'orgues DMX au moyen de connexions DMX en série. Une introduction au DMX est à votre disposition sur www.illuminarc.com.

Connexion DMX Cet appareil propose une connexion DMX 512 à l'aide d'un câble de signal répondant à la norme IP67 dont l'extrémité est mise à nu. Ces câbles sont livrés connectés à l'unité. Consultez le manuel d'utilisation pour connecter et configurer le système DMX.

Câblage du Signal Pour le signal, deux possibilités s'offrent à vous :

- Raccordez l'extrémité mise à nu du câble de signal de l'appareil répondant à la norme IP67 à deux connecteurs répondant eux aussi à la norme IP67 (entrée et sortie DMX).
- Utilisez une boîte de raccordement répondant à la norme IP67. Si vous choisissez cette option, assurez-vous d'utiliser une protection répondant à la norme IP67.



Le câble de signal doit correspondre ou excéder les caractéristiques électriques du câble 9841 Belden® pour les applications EIA RS-485. Vous pouvez également utiliser CAT 5, CAT 5e ou CAT 6.

Câblage de la Boîte de Raccordement DMX

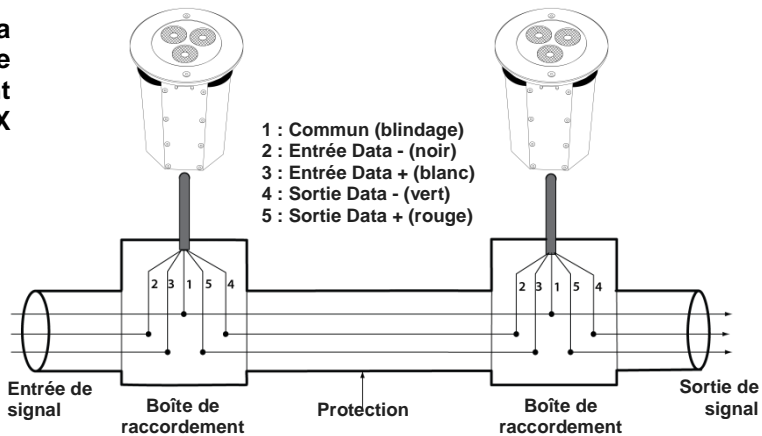

Ilumicode et Jeux d'Orgues DMX

Pour commander ou opérer l'Ilumipod Inground Tri-3 IP Optic 25 WW, utilisez soit un Ilumicode soit un jeu d'orgues DMX. Utilisez une connexion DMX standard comme indiqué dans la section câblage de la boîte de raccordement DMX afin de raccorder l'appareil à un jeu d'orgues DMX standard.

Description du Tableau de Commandes de l'Ilumicode

Bouton	Fonction
<MENU>	Permet la sortie du menu ou de la fonction en cours
<ENTER>	Permet l'affichage du menu en cours ou permet de configurer la valeur en cours dans la fonction sélectionnée
<UP>	Permet de parcourir les listes de menu vers le haut, dans une fonction permet d'augmenter les valeurs numériques.
<DOWN>	Permet de parcourir les listes de menu vers le bas, dans une fonction permet de diminuer les valeurs numériques.

Connexions Ilumicode

Ce diagramme indique comment commander de multiples produits en même temps. Tous les appareils connectés seront assignés à la même adresse DMX.

Pour assigner des adresses individuelles à chaque unité, raccordez l'Ilumicode à chaque unité individuellement. Assurez-vous de connecter la sortie DMX de l'unité que vous configurez si d'autres appareils y sont déjà reliés.



Diagramme de Connexion pour Ilumicode

Remarques d'Installation

ILUMINARC® recommande de ne pas raccorder ensemble plus de 20 appareils dans ce mode, afin que la distance totale ne dépasse pas les 60 m (197 pieds). Sinon, vous devrez avoir recours à un amplificateur de signal photocoupleur.

L'Ilumipod Inground Tri-3 IP Optic 25 WW est constitué de deux parties, le boîtier de l'unité d'une part et le manchon d'installation en béton de l'autre. Le boîtier de l'unité répond à la norme IP67 toutefois le manchon lui sert à permettre l'évacuation d'eau. Veuillez lire et assimiler les instructions d'installation en matière de mise à niveau du manchon d'installation en béton afin d'assurer que l'évacuation se fasse correctement.

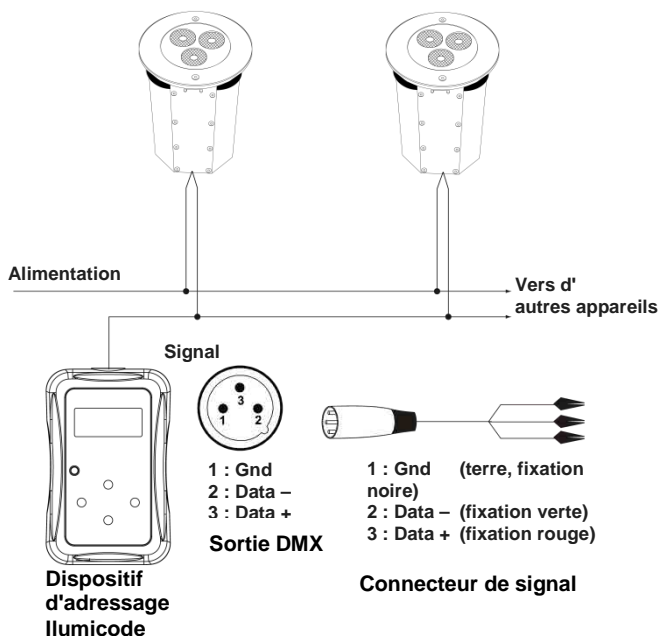
Faites passer les câbles de signal et d'alimentation dans le manchon d'installation en béton et le boîtier de l'unité. N'utilisez pas la boîte de raccordement de l'unité pour étendre les câbles d'alimentation ou de signal vers d'autres appareils car la conformité à la norme IP de cette boîte de raccordement pourrait s'en trouver compromise. Veuillez plutôt utiliser des câbles individuels depuis l'unité vers les boîtes de raccordement correspondantes.

Gardez toujours les câbles d'alimentation éloignés des câbles de signal en les faisant passer dans différents tuyaux et en utilisant des boîtes de raccordement séparées.

Positionnement du Manchon d'Installation

Positionnez le manchon d'installation de manière à ce que le câble de signal entre dans le manchon par l'une des quatre entrées pour câbles et à ce que le câble d'alimentation utilise l'entrée opposée, comme indiqué sur le schéma. Le stress des câbles d'alimentation et de signal en sera ainsi réduit à l'installation de l'unité puisque ceux-ci seront séparés.

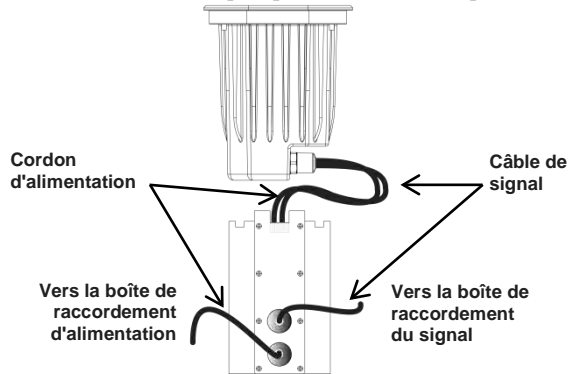

Installation du Manchon d'Installation

Lors de l'installation du manchon d'installation, assurez-vous que toute eau ayant pu y pénétrer peut en sortir par elle-même. Positionnez le manchon d'installation au-dessus du niveau de drainage habituel afin que l'unité, en cas de fortes pluies, ne soit pas immergée dans plus d'un mètre d'eau.

De plus, assurez-vous que le manchon d'installation permette au collier en acier inoxydable d'être à niveau et affleurant avec le sol afin que la charge se répartisse uniformément sur la surface de l'unité.

Drainage du Manchon d'Installation

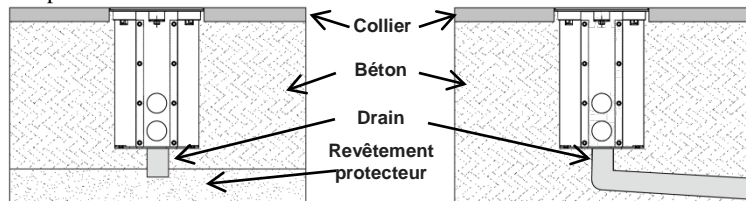

L'Illumipod Inground Tri-3 IP Optic 25 WW peut admettre une charge distribuée jusqu'à 3 000 kg (6 614 lb) une fois correctement installé.

Options du Menu

Niveau Principal	Niveaux de Programmation		Description
DMX	001~512		Configurer l'adresse DMX de départ
PERSON	SOLID		1 canal : gradateur
DIMMER	OFF		Le gradateur fonctionne en mode linéaire
	DIM 1		Le gradateur fonctionne en mode non linéaire, de rapide à lent
	DIM 2		
	DIM 3		
	DIM 4		
STATIC	COOL	000~255	Configure la couleur statique
SETTINGS	RESET	Yes/No	Restauration des paramètres d'usine par défaut

Valeurs DMX

SOLID	Canal	Fonction	Valeur	Pourcentage/Configuration
	1	Gradateur	000 \odot 255	0 à 100 %

Contact Us

USA WORLD HEADQUARTERS

General Information - ILUMINARC

Address: 5200 NW 108th Avenue
Sunrise, FL 33351
Voice: (954) 923-3680
Fax: (800) 544-4898

Technical Support

Voice: (800) 762-1074
Email: support@iluminarc.com

World Wide Web

www.iluminarc.com

EUROPE

General Information - Chauvet Europe BVBA

Address: Stokstraat 18
9770 Kruishoutem
Belgium
Voice: +32 9 388 93 97

Technical Support

Email: Eutech@chauvetlighting.eu

World Wide Web

www.chauvetlighting.eu

General Information - Chauvet Europe Ltd.

Address: Unit 1C
Brookhill Road Industrial Estate
Pinxton, Nottingham, UK
NG16 6NT

Voice: +44 (0)1773 511115
Fax: +44 (0)1773 511110

Technical Support

Email: uktech@iluminarc.com

World Wide Web

www.chauvetlighting.co.uk

MEXICO

General Information - Chauvet Mexico

Address: Av. Santa Ana 30
Parque Industrial Lerma
Lerma, Mexico C.P. 52000
Voice: +52 (728) 285-5000

Technical Support

Email: servicio@iluminarc.com.mx

World Wide Web

www.chauvet.com.mx

Outside the U.S., United Kingdom, Ireland, Mexico, or Benelux contact the dealer of record. Follow their instructions to request support or to return a product. Visit our website for contact details.

Illumipod Inground Tri-3 IP Optic 25 WW QRG – Rev. 5 ML

© Copyright 2015 ILUMINARC®

All rights reserved.

Printed in the P. R. C.



UL 1573
CSA C22.2 No. 166
E113093



RoHS

